	
TÍTULO	FICHA TÉCNICA FLEBO EXTRATOR DESCARTÁVEL

1. Definição

O Flebo Extrator Helmeyster é indicado para cirurgias de varizes, mais especificamente para a retirada da artéria safena.

2. Especificações Técnicas:

Componentes: Olivas PP, P, M e G, puxador, vareta de nylon, fio guia, envelope auto selante cirúrgico, instrução de uso e caixinha plastificada.

2.1 Especificação do Puxador

Matéria-Prima: Nylon PA.

Dimensão: Conforme desenho abaixo:

Material	PA 6.0
Peso	3,2 g
Tamanho	6 cm
Tolerância Geral	+ou- 0.1

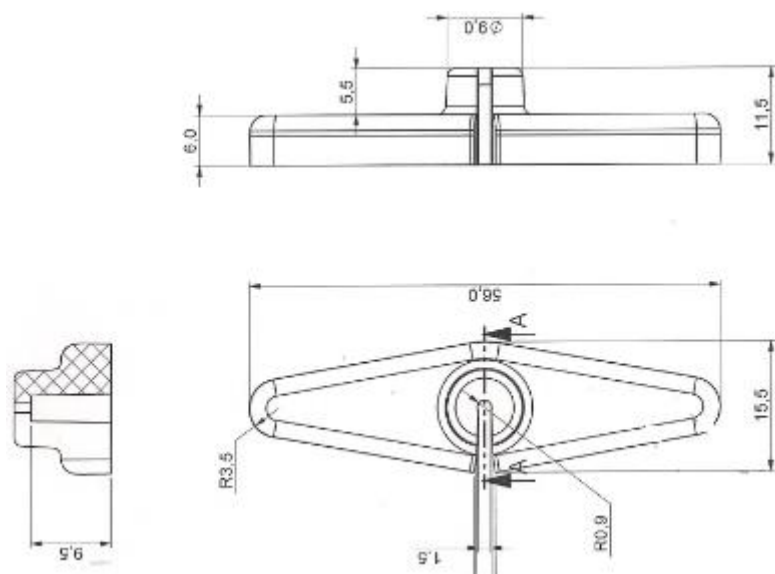

	
TÍTULO	FICHA TÉCNICA FLEBO EXTRATOR DESCARTÁVEL

Cor: Branco

Validade: Indeterminada

Lote: Conforme Rotulagem

2.2 Especificação Oliva G

Matéria-Prima: Nylon PA.

Dimensão: Conforme desenho abaixo:

Material	PA 6.0
Peso	0,6 g
Tamanho	11mm
Tolerância Geral	+ou- 0.1

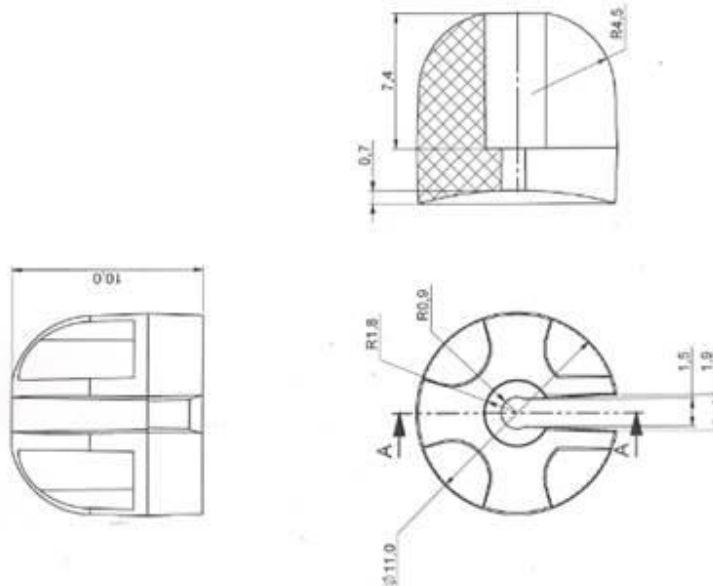

Cor: Branco

Validade: Indeterminado

Lote: Conforme Rotulagem

	
	FICHA TÉCNICA FLEBO EXTRATOR DESCARTÁVEL
TÍTULO	

2.3 Especificação Oliva M (CQ 026)

Matéria-Prima: Nylon PA.

Dimensão: Conforme desenho abaixo:

Material	PA 6.0
Peso	0,35 g
Tamanho	9 mm
Tolerância Geral	+ou- 0.1

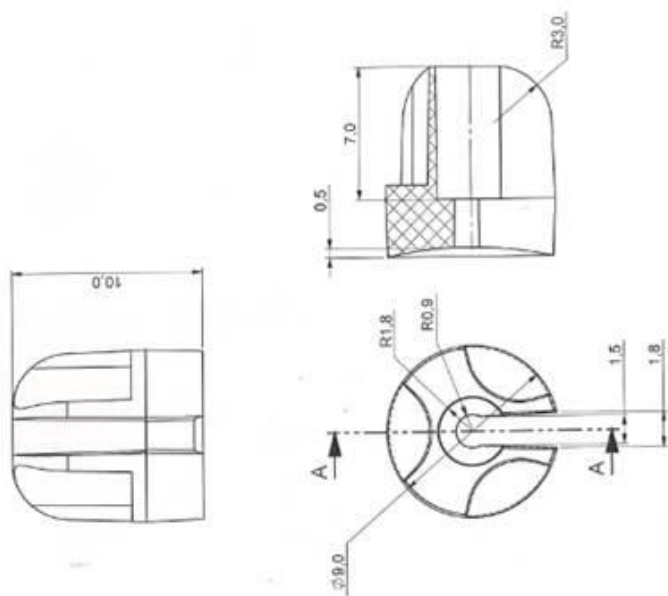

Cor: Branco

Validade: Indeterminada

Lote: Conforme Rotulagem

2.4 Especificação Oliva P

Matéria-Prima: Nylon PA.

Dimensão: Conforme desenho abaixo:

	
TÍTULO	FICHA TÉCNICA FLEBO EXTRATOR DESCARTÁVEL

Material	PA 6.0
Posição	Nº 01
Peso	0,3 g
Tamanho	7 mm
Tolerância Geral	+ou- 0.1

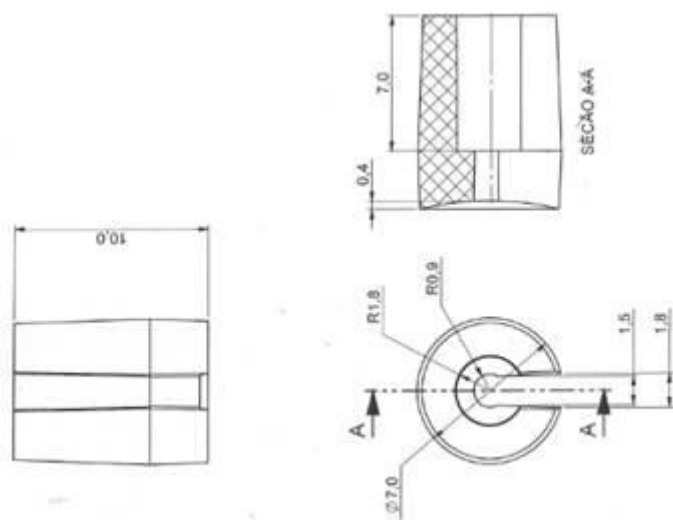

Cor: Branco

Validade: Indeterminada

Lote: Conforme Rotulagem

2.5 Especificação Oliva PP

Matéria-Prima: Nylon PA.

Dimensão: Conforme desenho abaixo:

Material	PA 6.0
Peso	0,06g
Tamanho	3 mm
Tolerância Geral	+ou- 0.1

	
TÍTULO	FICHA TÉCNICA FLEBO EXTRATOR DESCARTÁVEL

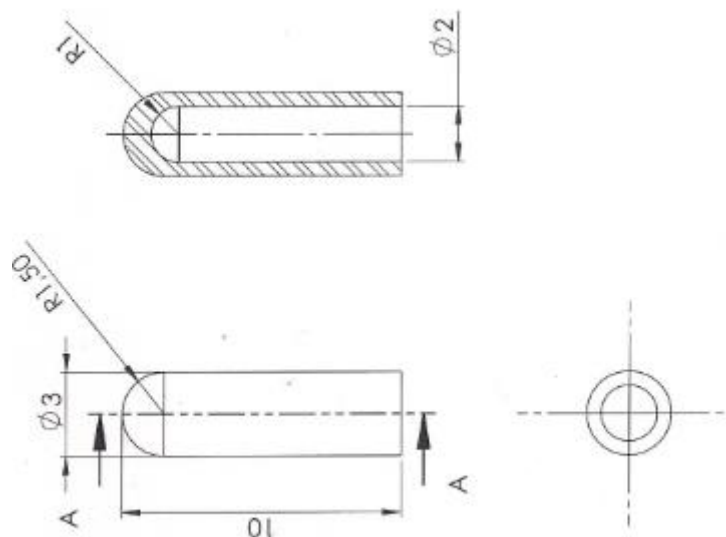

Cor: Branco

Validade: Conforme Rotulagem

Lote: Conforme Rotulagem

2.6 Especificação do Fio Guia

Matéria Prima: 100% POLIAMIDA PA

Cor: Branco Natural

Espessura: 0,08 mm

2.7 Especificação da Vareta de Nylon

Matéria Prima: Co-polímero 100% Poliamida

Cor: Transparente

Espessura: 1,60 mm

2.8 Especificação da Instrução de Uso

Cor: Papel Branco / Impressão em Verde

 <p>HELMEYSTER o mais seguro</p>	
TÍTULO	FICHA TÉCNICA FLEBO EXTRATOR DESCARTÁVEL

Validade: Indeterminado

Lote: Conforme Rotulagem

2.9 Especificação da Caixinha Plastificada

Cor: Branco e Verde

Validade: Indeterminado

Lote: Conforme Rotulagem

2.10 Especificação do Envelope Auto Selante

Matéria-Prima: Envelope com indicador químico

Modelo: AS 1216 para esterilização em autoclave a vapor ou oxido de etileno com face de papel grau cirúrgico e o outro em filme flex.

Multicamadas: Poliéster/polipropileno

Dimensão: 12X16 cm

Cor: Frente azul e verso branco

Validade: 2 anos após a fabricação

Lote: Conforme Rotulagem